



# **JABATAN KERJA RAYA MALAYSIA**

**PEPERIKSAAN PERKHIDMATAN  
PELUKIS PELAN  
2016  
*SENIBINA***

**KOD : PPS03**  
**SUBJEK : UJIAN KEFAHAMAN LUKISAN**  
**TARIKH : 23 OGOS 2016**  
**MASA : 9.00 PG - 12.00 TGH**

**DILARANG MEMBUKA KERTAS SOALAN  
SEHINGGA DIARAHKAN**

**PERKARA : PPS03 – UJIAN KEFAHAMAN LUKISAN**

**ARAHAN KEPADA CALON**

*Kertas ini mengandungi sepuluh (10) soalan.*

*Jawab mana-mana lima (5) soalan sahaja.*

**Calon tidak dibenarkan merujuk kepada sebarang bahan rujukan.**

**SOALAN 1**

- a) Terdapat beberapa peringkat penyediaan lukisan senibina bagi menyempurnakan sesebuah projek. Nyatakan **empat (4)** peringkat lukisan tersebut.

(8 markah)

- b) Selain daripada pelan lantai, senaraikan **enam (6)** lukisan yang terdapat di bawah senarai lukisan utama.

(12 markah)

**SOALAN 2**

- a) Nyatakan **tiga (3)** kelebihan penggunaan perisian *AutoCad*.

(6 markah)

- b) Dalam perisian *AutoCad* , senaraikan **sepuluh (10)** *commands* yang terdapat di bawah menu ***modify***.

(10 markah)

- c) Nyatakan **dua (2)** perisian lain untuk menghasilkan lukisan 3-dimensi selain perisian *Autocad*.

(4 markah)

SOALAN 3

- a) Setiap simbol yang digunakan dalam lukisan kerja mempunyai maksud tersendiri. Apakah yang dimaksudkan dengan simbol-simbol yang bertanda (i) hingga (v) di bawah?

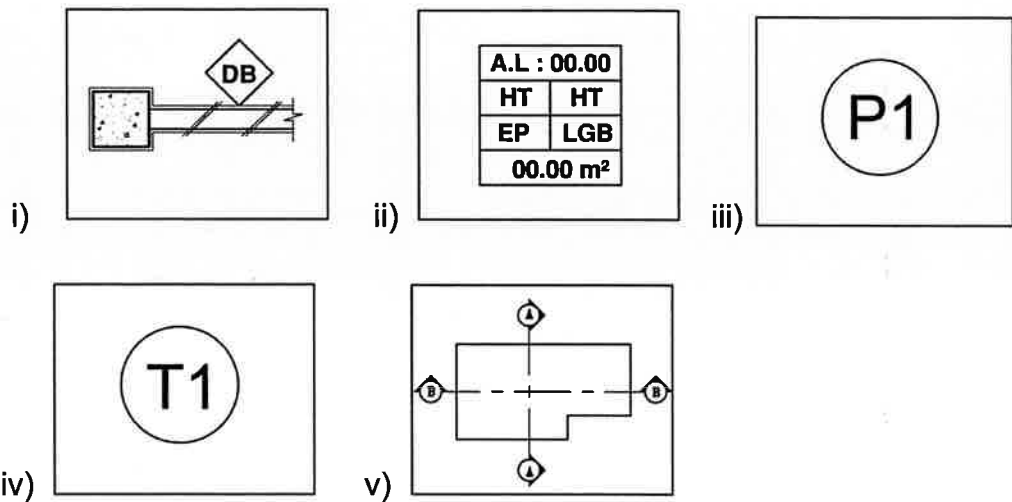

(10 markah)

- b) Simbol keperluan bomba juga memainkan peranan penting dalam lukisan kerja. Namakan simbol-simbol yang bertanda (i) hingga (v) berikut :-

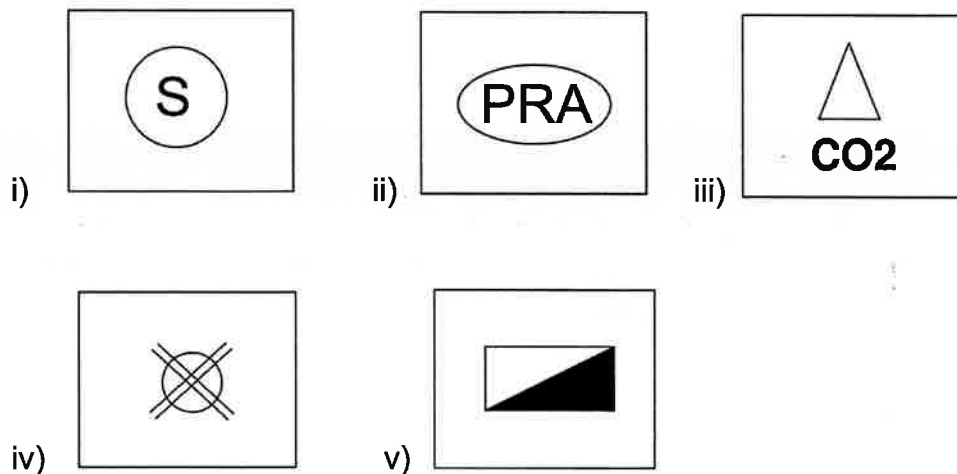

(10 markah)

SOALAN 4

- a) Senaraikan **tiga (3)** jenis jadual yang perlu ada dalam set lengkap lukisan senibina.

(6 markah)

- b) Senaraikan **sepuluh (10)** lukisan butiran/perincian yang perlu disediakan bagi melengkapkan naskah lukisan senibina untuk tujuan tender.

(10 markah)

- c) Apakah yang dimaksudkan dengan istilah landas angkat?

(4 markah)

SOALAN 5

- a) Nyatakan **dua (2)** skema warna dan kerja baru yang digunakan dalam lukisan bagi membezakan kerja-kerja meroboh pada bangunan sedia ada.

(4 markah)

- b) Pihak Berkuasa Tempatan (PBT) telah menetapkan skema-skema warna bagi lukisan yang dimajukan bagi tujuan mendapatkan kelulusan kebenaran merancang. Bagi penyediaan pelan tapak, nyatakan **lima (5)** warna tersebut beserta maksudnya.

(10 markah)

- c) Mengapakah penggunaan *gridline* sangat penting dalam penyediaan lukisan kerja?

(6 markah)

SOALAN 6

- a) Nyatakan **lima (5)** perkara yang perlu ada dalam penyediaan lukisan pelan ukur (*survey plan*) selain pelan kunci dan pelan lokasi.

(5 markah)

- b) Nyatakan saiz minimum modular bagi sebuah petak tempat letak kereta.

(4 markah)

- c) Terangkan secara ringkas **dua (2)** jenis landskap.

(6 markah)

- d) Nyatakan **lima (5)** maklumat yang terdapat pada format *title block*.

(5 markah)

SOALAN 7

- a) Labelkan bahagian yang ditandakan (i) hingga (vii) bagi Pelan Kerangka Bumbung pada **gambar rajah S7(a)**.

(14 markah)

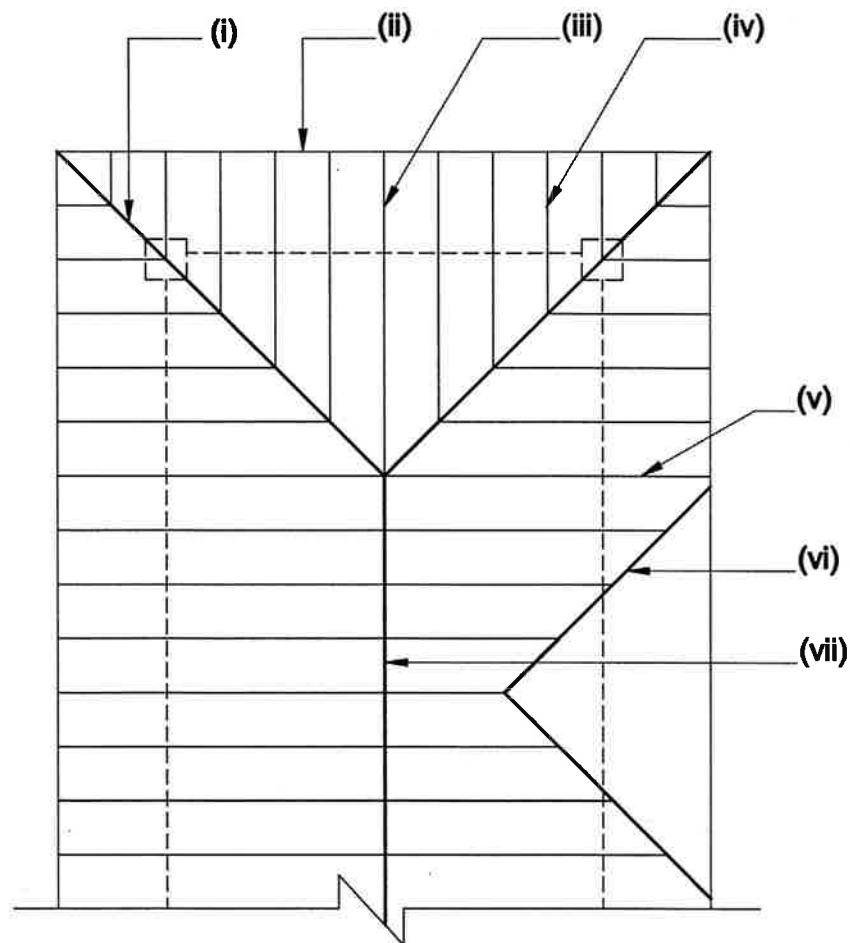

**Gambar rajah S7(a)**

- b) Nyatakan **tiga (3)** jenis reka bentuk bumbung.

(6 markah)

SOALAN 8

a) Nyatakan skala yang sesuai bagi set lukisan-lukisan yang berikut:

- i) Pelan Tapak
- ii) Pelan Lantai, Pandangan, Keratan
- iii) Butiran Tangga
- iv) Jadual Pintu dan Tingkap
- v) Butiran Susur Tangan

(10 markah)

b) Lukiskan semula **gambar rajah S8(b)** di bawah menggunakan skala **1:10**.

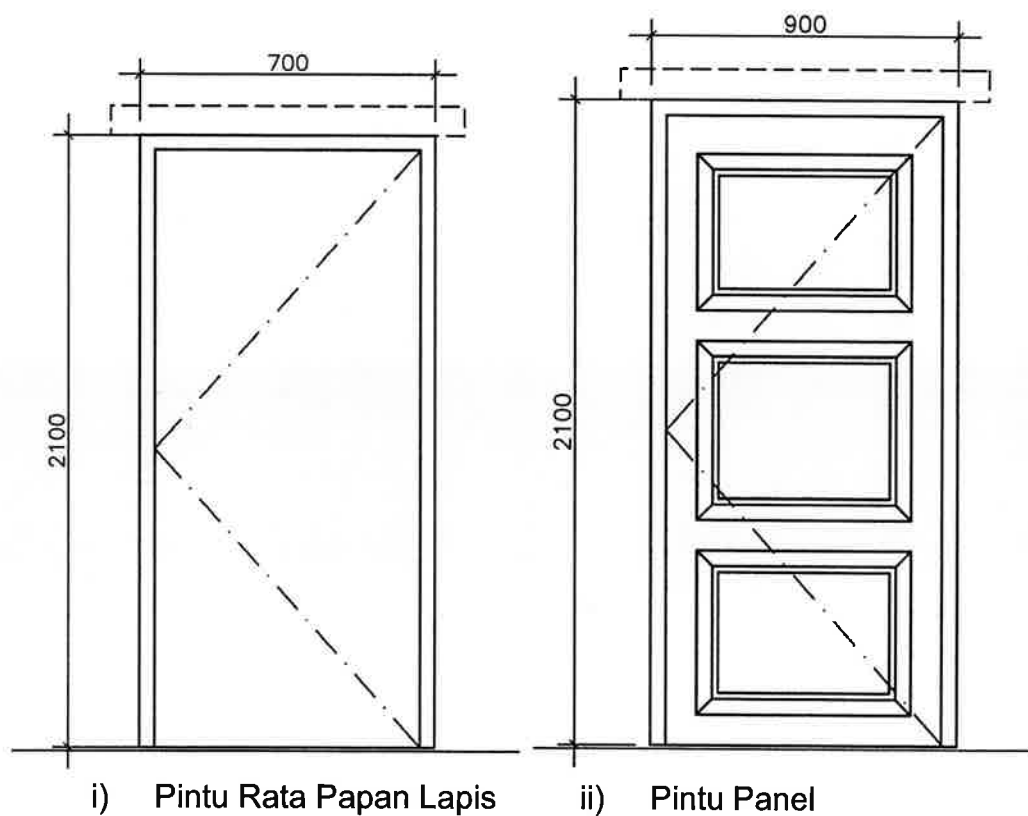

**Gambar rajah S8(b)**

(10 markah)

SOALAN 9

a) Nyatakan apakah yang dimaksudkan dengan simbol-simbol berikut yang biasa terdapat pada sesebuah pelan tapak:.

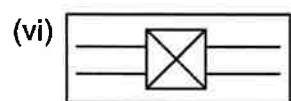
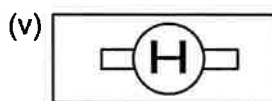
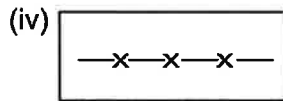
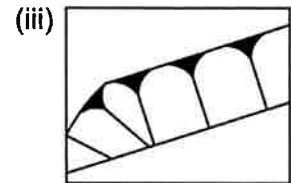
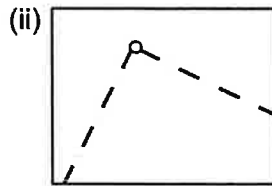
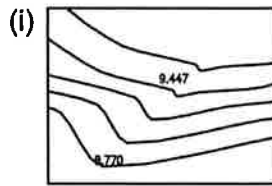

(12 markah)

b) Nyatakan nama pelan pada **gambar rajah S9b(i)** dan **gambar rajah S9b(ii)**.

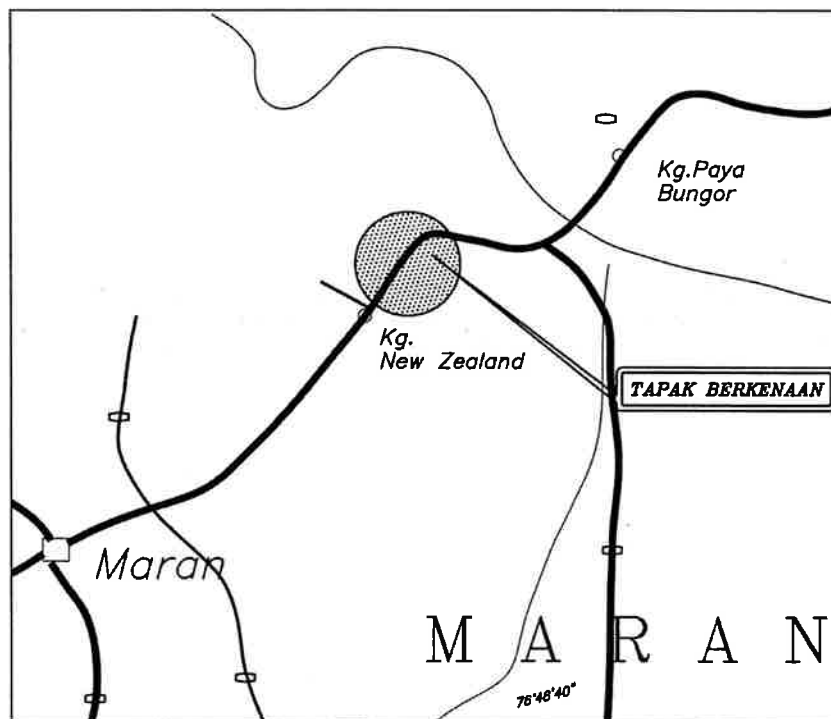

**Gambar rajah S9b(i)**

(4 markah)



**SOALAN 9 (sambungan)**

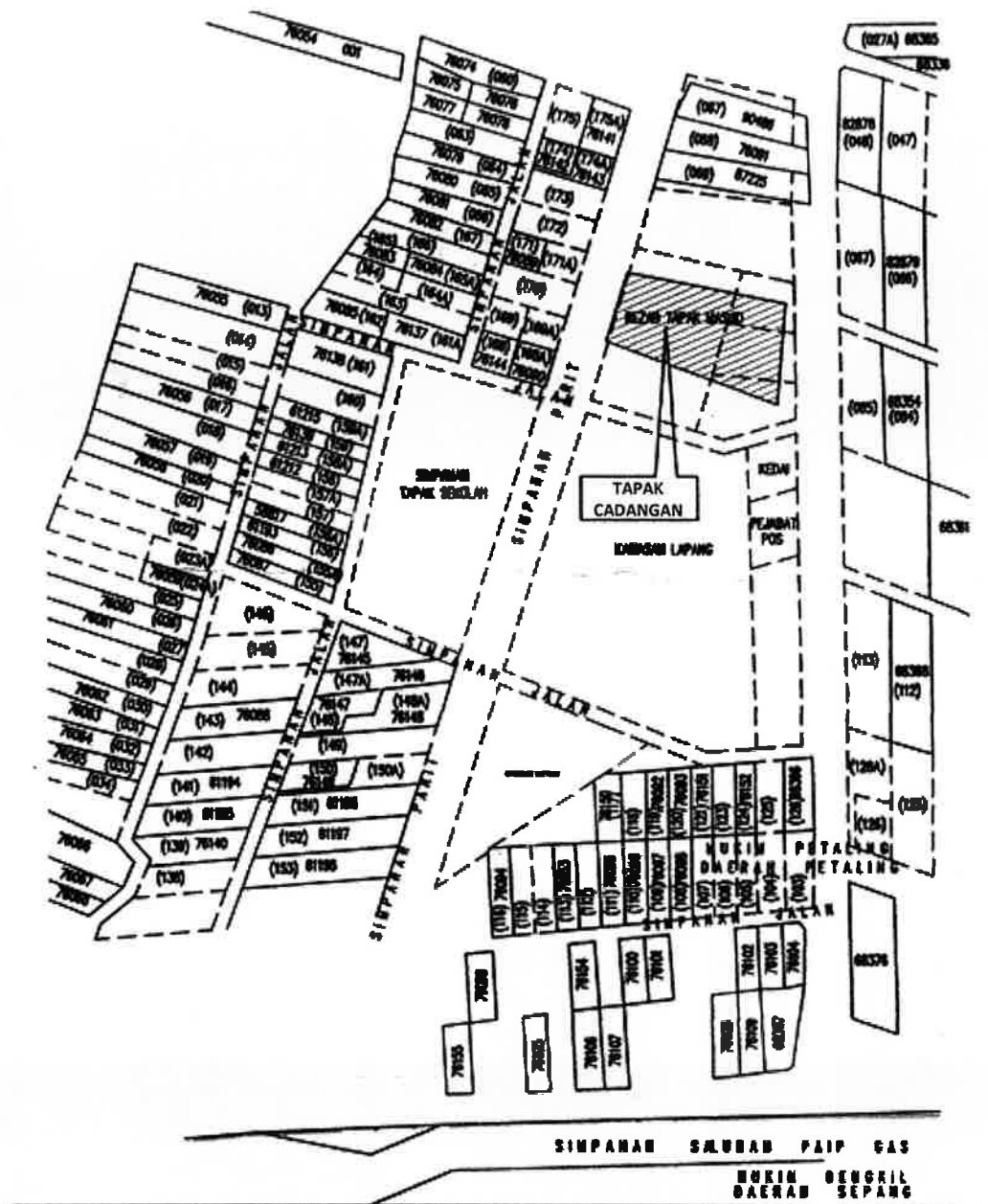

**Gambar rajah S9b(ii)**

- c) Nyatakan **empat (4)** maklumat yang perlu ada dalam sesebuah pelan lokasi.

(4 markah)

SOALAN 10

- a) Berdasarkan lukisan pelan tandas staf lelaki pada **gambar rajah S10(a)**, namakan maklumat atau istilah yang betul bagi label-label bertanda (i) hingga (v).

(5 markah)

- b) Berpandukan lukisan pelan tandas staf lelaki pada **gambar rajah S10(a)**, lakarkan tanpa skala lukisan **Keratan X-X** beserta kedudukan sanitari dengan berpandukan pada maklumat yang diberi.

(15 markah)

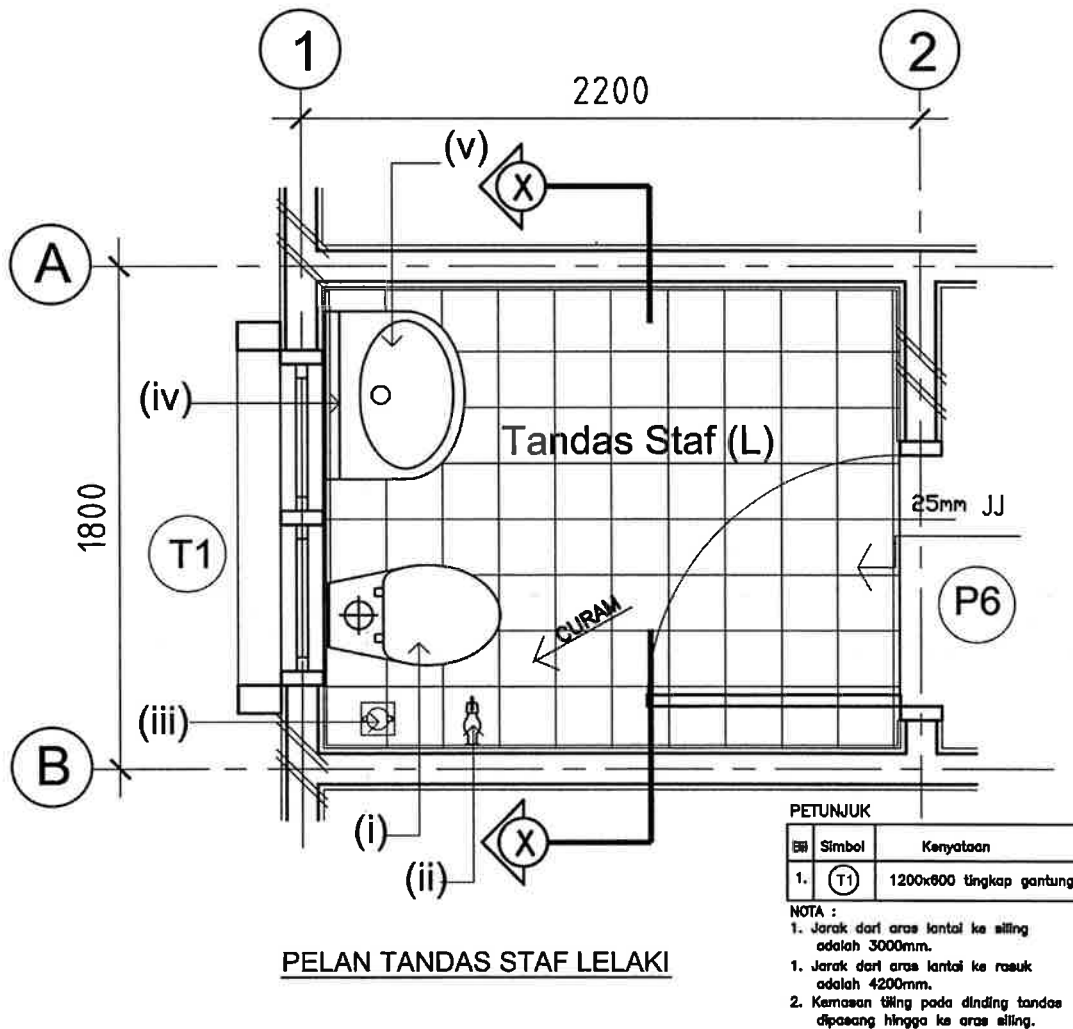

**Gambar rajah S10(a)**

\*\*\*\*\*